

双主轴 & 双刀塔 CNC 车削中心

▶ GTS 系列机型

	左	右	6" 夹头	8" 夹头	10" 夹头
双 主 轴	标准刀塔	标准刀塔	GTS-150X	GTS-200X	GTS-260X
	标准刀塔	动力刀塔	GTS-150MX	GTS-200MX	GTS-260MX
	动力刀塔	动力刀塔	GTS-150MMX	GTS-200MMX	GTS-260MMX
	Y 轴	Y 轴	GTS-150XY	GTS-200XY	GTS-260XY

- ▶ 对向式双主轴设计，第二主轴可藉由 Z2 轴轨道直接移动至第一主轴接料，工件翻转毋须增购机械手臂，节省占地空间与采购成本。
- ▶ 双刀塔个别针对第一与第二工程的加工任务所设计，相较单刀塔的机种其刀塔同一时间仅可支援单边工程，加工效率更为优异。
- ▶ 另可选配动力刀塔、C 轴、Y 轴等复合化功能。使得本系列具备八轴控制、四轴同动加工的极致切削能力。

▶ 紧凑的占地面积

机器占地尺寸(宽x深)

GTS-150: 3,135 x 1,700 mm

GTS-200: 3,900 x 1,940 mm

GTS-260: 3,900 x 1,940 mm



▶ 充裕的操作空间

防护门全开宽度

GTS-150: 820/805 mm (T12/T6)*1

GTS-200: 1,065 mm

GTS-260: 1,065 mm



▶ 便利的作业距离

主轴中心至防护门距离

GTS-150: 459 mm

GTS-200: 394 mm

GTS-260: 394 mm

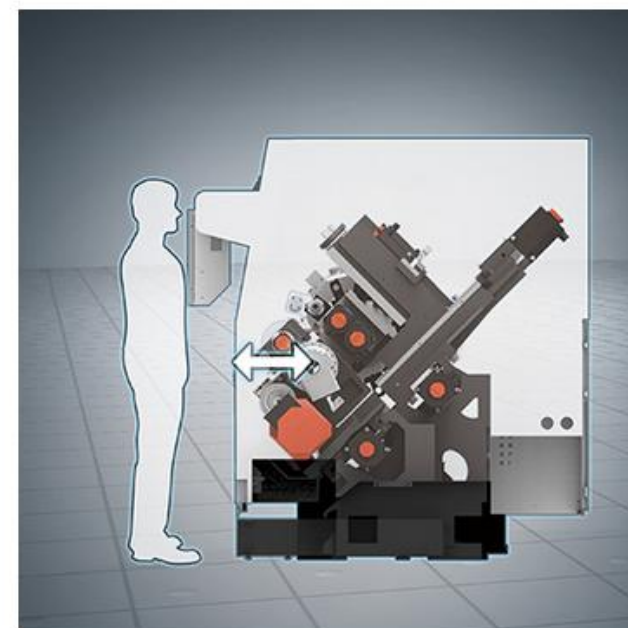

*1: 刀塔型号, 请见刀塔页面